



# Office Comb Binder

Pulsar e 300



Please read these instructions before use.

Veuillez lire ces instructions avant utilisation.

Lea estas instrucciones antes del uso.

[fellowes.com](http://fellowes.com)

# ENGLISH

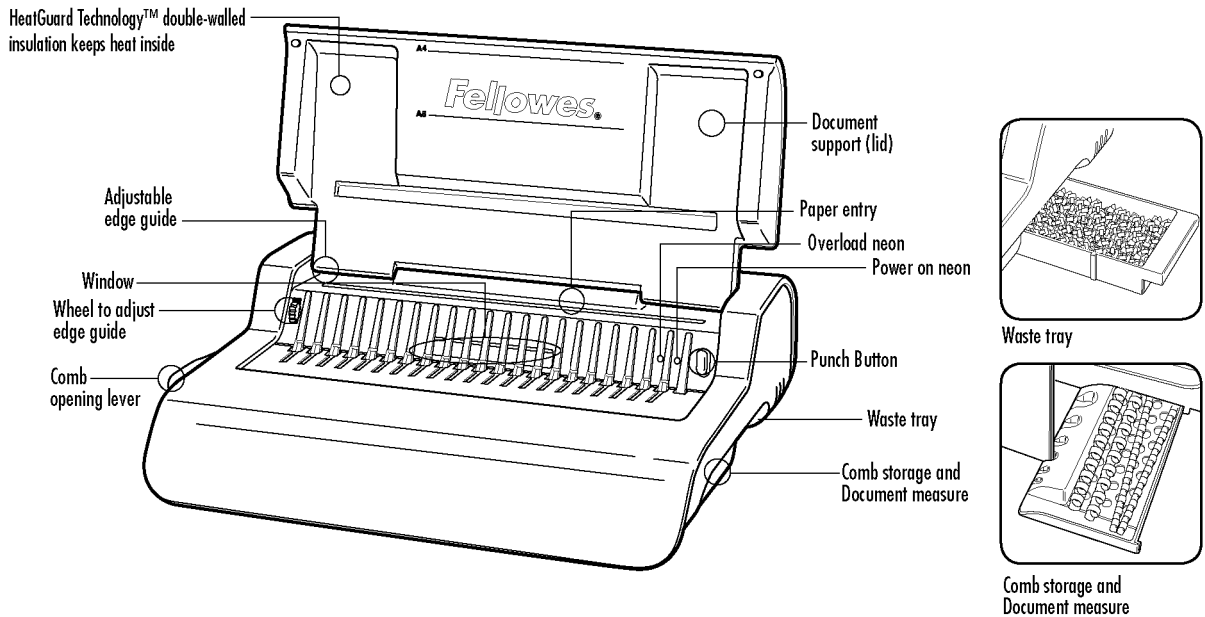

## CAPABILITIES

### Punching Capacity

Paper sheets	
70-80g / 20lb	15 sheet
Transparent covers	
100-200 micron / 4-8 mil	3 sheet
200+ micron / 8+ mil	2 sheet

### Other standard covers

160-270g / 40-60 lb	3 sheet
270+g / 60+ lb	2 sheet
Voltage:	120V AC 60Hz
Current:	2A
Duty Cycle:	30 Minutes On / 30 Minutes Off

## BINDING CAPACITY

Max comb size	1 1/2" / 38mm
Max document (80g / 20lb)	300 sheet

## TECHNICAL DATA

Paper dimensions	letter	Waste tray capacity	c. 1500 sheet
Punching slots	19	Motor wattage	100
Slot pitch	14.28mm / 9/16"	Net weight	9.5 kg / 20.9 lb
Adjustable edge guide	yes-rotary	Dimensions (LxDxH)	460 x 390 x 130mm / 18.1" x 15.3" x 5.1"

## IMPORTANT SAFETY INSTRUCTIONS — Read Before Using!



Please keep for future reference

When punching;

- always ensure the machine is on a stable surface
- test punch scrap sheets and set the machine before punching final documents
- remove staples and other metal articles prior to punching
- never exceed the machines quoted performance

Keep the machine away from heat and water sources.

Never attempt to open or otherwise repair the machine.



Plug the machine into an easily accessible socket.

Turn off the machine after each use

Unplug the machine when not in use for an extended period.

Note — this machine features a thermal cut-out device which activates when the machine is overheated during use. It will automatically reset when the machine is safe to operate.

## COMB DIAMETER & DOCUMENT SIZES

		
mm	inch	number of pages
6	1/4	2-20
8	5/16	21-40
10	3/8	41-55
12	1/2	56-90
16	5/8	91-120
18	1 1/16	121-150
22	7/8	151-180
25	1	181-200
32	1 1/4	201-240
38	1 1/2	241-340

## SET UP

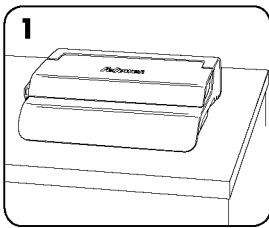

**1.** Ensure the machine is on a stable surface.

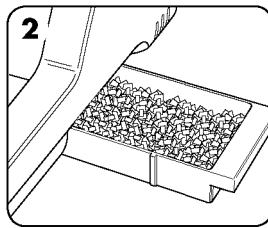

**2.** Check waste tray is empty and correctly fitted.

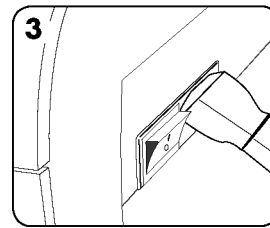

**3.** Please connect power cable to inlet at back of laminator.

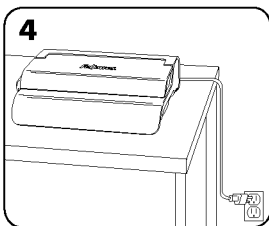

**4.** Plug the machine into an easily accessible mains socket. Switch the mains supply on

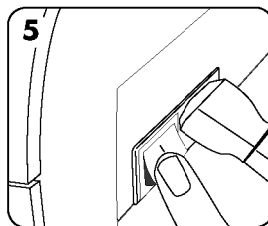

**5.** Switch the machine on (located at the rear of the machine)

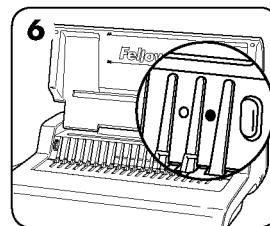

**6.** Lift the lid. Check the green power neon is on. Ensure the comb-opening lever is pushed backwards.

# ENGLISH

## BEFORE YOU BIND

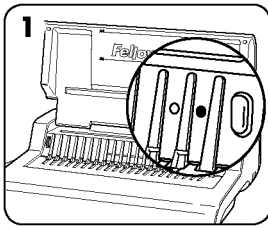

1. Check the green power neon is on.

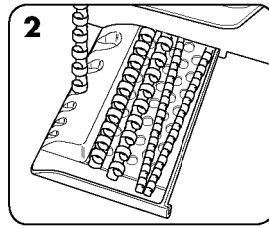

2. Select the correct comb diameter using the comb storage tray.

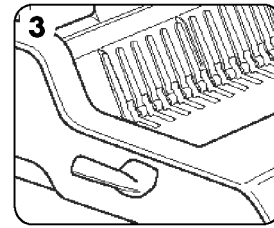

3. Insert the plastic comb into the opening mechanism.

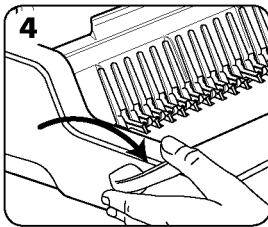

4. Pull comb-opening lever forward to open the comb.

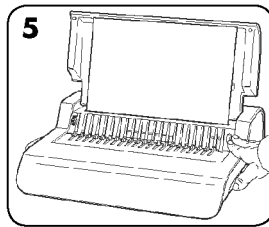

5. Test punch scrap sheets to check edge guide setting.

## STEPS TO BIND

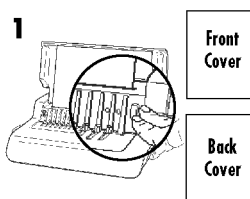

1. Punch front and back covers first.

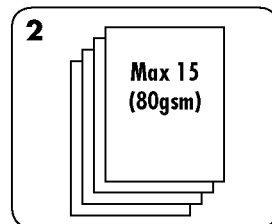

2. Punch sheets in small batches that do not overload the machine or the user.

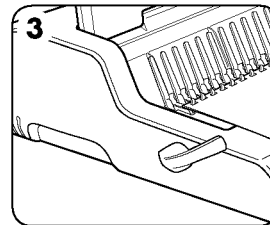

3. Load punched sheets directly onto the opened comb. Starting with the front of the document.

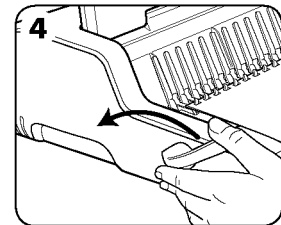

4. When all punched sheets are loaded onto the comb, push the comb lever backwards to close the comb and remove the bound document.

## CORRECTING A BOUND DOCUMENT

Additional sheets may be include or removed at any time by opening and then closing the comb as previously described.

## REMOVAL OF WASTE CLIPPINGS

The waste tray is located under the machine and is accessed from the right side. For best results empty the tray regularly.

## STORAGE

Switch off the machine. Lower the lid. The Pulsar-E comb binder is designed to be stored horizontally on the desk.

## TROUBLESHOOTING

<b>Problem</b>	<b>Cause</b>	<b>Solution</b>
No Green power light	Machine is not switched on	Switch on machine at rear next to plug inlet and at the socket
Red standby light	Machine is overloaded when punching	Press the punch button. The machine will withdraw the punches and re-set itself. Continue this process until the punch cycle is complete
Punched holes are not central	Edge guide not set	Adjust edge guide until hole pattern is correct
Machine will not punch	Blockage	Check waste tray is empty. Check for blockage to paper entry.
Punch holes are not parallel to edge	Debris is stuck below dies	Take stiff cardboard and slide into the paper entry. Move the cardboard sideways to release any stray clippings into the waste tray
Waste tray leaks	Waste tray is not correctly inserted or 'burst feature' has activated	Check waste tray is empty and 'burst feature' is closed
Partial holes	Sheets not correctly aligned to punch pattern	Adjust edge guide and test punch scrap sheets until correct
Damaged hole edges	Possibly overloading the machine	Punch plastic covers with paper sheets. Reduce number of sheets being punched
Waste tray leaks	Waste tray is not correctly inserted or 'burst feature' has activated	Check waste tray is empty and 'burst feature' is closed

### Need Help?

Customer Service...  
[www.fellowes.com](http://www.fellowes.com)  
Let our experts help you  
with a solution.  
Always call Fellowes  
before contacting  
your place of purchase.

## WARRANTY

Fellowes warrants all parts of the binder to be free of defects in material and workmanship for 2 years from the date of purchase by the original consumer. If any part is found to be defective during warranty period, your sole and exclusive remedy will be repair or replacement, at Fellowes' option and expense, of the defective part. This warranty does not apply in cases of abuse, mishandling or unauthorised repair. Any implied warranty, including that of merchantability or fitness for particular purpose, is hereby limited in duration to the appropriate warranty

period set forth above. In no event shall Fellowes be liable for any consequential damages attributable to this product. This warranty gives you specific legal rights. You may have other legal rights that vary from this warranty. The duration, terms and conditions of this warranty are valid worldwide, except where different limitations, restrictions or conditions may be required by local law. For more details or to obtain services under this warranty, please contact Fellowes or your dealer.

# FRANÇAIS

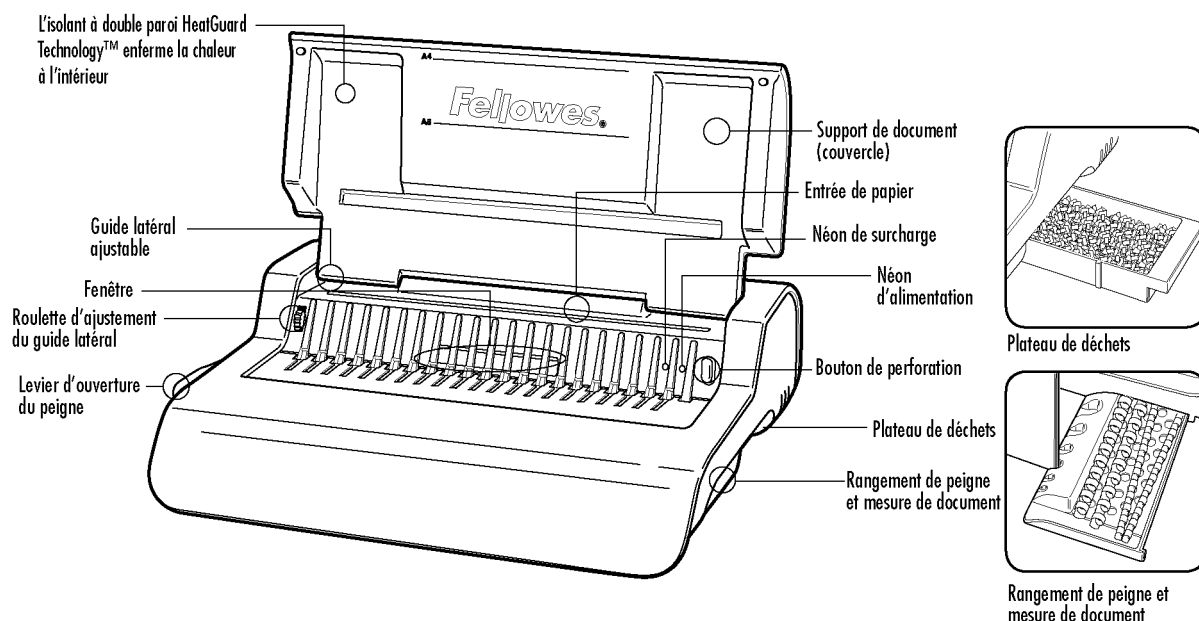

## CAPACITÉS

### Capacité de perforation

<b>Feuilles de papier</b>	
70 à 80 g	15 feuillets
<b>Couvertures transparentes</b>	
100 à 200 microns	3 feuillets
200 microns et +	2 feuillets

### Autres couvertures standards

160 à 270 grammes	3 feuillets
270 g et +	2 feuillets
Tension :	120 V c.a. 60 Hz
Courant :	2 A
Cycle d'utilisation :	30 minutes de marche / 30 minutes d'arrêt

## CAPACITÉ DE RELIURE

Taille maximum du peigne	38 mm
Document maximum (80 g)	300 feuillets

## DONNÉES TECHNIQUES

Dimensions de papier	lettre	Capacité du plateau de déchets	c. 1 500 feuillets
Fentes de perforation	19	Puissance du moteur	100
Écartement des fentes	14,28 mm	Poids net	9,5 kg
Guide latéral ajustable	oui - rotatif	Dimensions (LxPxxH)	460 x 390 x 130 mm

## IMPORTANTES INSTRUCTIONS DE SÉCURITÉ - À lire avant d'utiliser l'appareil !



**ATTENTION**

Veuillez conserver à titre de référence

En perforant;

- assurez-vous que l'appareil est toujours sur une surface stable
- testez la perforation sur des feuilles de rebuts et réglez l'appareil avant de perforer les documents finaux
- retirez les agrafes et autres objets métalliques avant de perforer
- ne dépassez jamais la performance indiquée de l'appareil

Gardez l'appareil loin des sources de chaleur et d'eau.

N'essayez jamais d'ouvrir ni de réparer cet appareil.



Branchez l'appareil dans une prise d'alimentation facilement accessible.

Éteignez l'appareil après chaque usage.

Débranchez l'appareil lorsqu'il ne sera pas utilisé pour une longue période.

Remarque - cet appareil comprend un dispositif thermique de découpe qui s'active lorsque l'appareil surchauffe durant son utilisation. Il se réinitialisera automatiquement lorsque l'appareil peut être utilisé sans danger.

## TAILLES DE DOCUMENTS ET DIAMÈTRE DU PEIGNE

		
mm	pouce	nombre de pages
6	1/4	2-20
8	5/16	21-40
10	3/8	41-55
12	1/2	56-90
16	5/8	91-120
18	1 1/16	121-150
22	7/8	151-180
25	1	181-200
32	1 1/4	201-240
38	1 1/2	241-340

## INSTALLATION

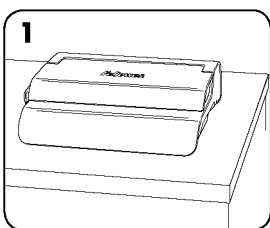

1. Assurez-vous que l'appareil soit toujours sur une surface stable.

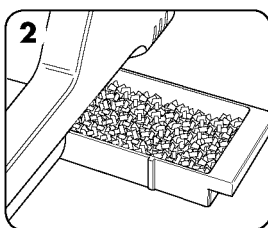

2. Vérifiez que le plateau de déchets est vide et bien ajusté.

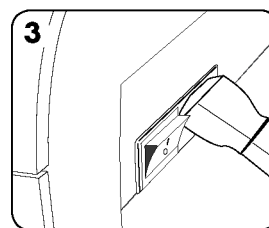

3. Branchez le câble d'alimentation à l'entrée à l'arrière de la pelliculeuse.

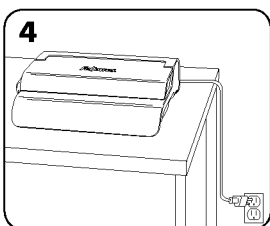

4. Branchez l'appareil dans une prise d'alimentation principale facilement accessible. Mettez le courant principal en marche.

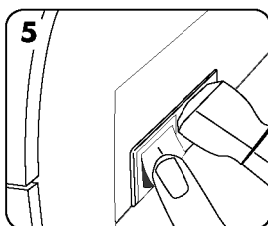

5. Mettez l'appareil en marche (à l'arrière de l'appareil).

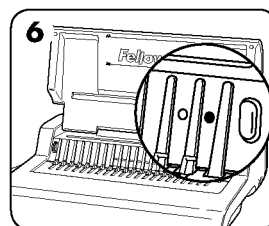

6. Soulevez le couvercle. Vérifiez que le néon de courant vert est en marche. Assurez-vous que le levier d'ouverture du peigne est poussé vers le bas.

# FRANÇAIS

## AVANT DE RELIER

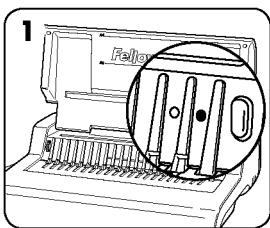

1. Vérifiez que le néon de courant vert est en marche.

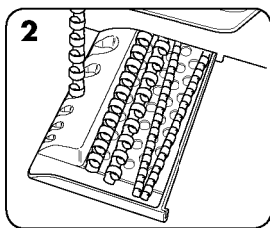

2. Sélectionnez le bon diamètre de peigne en utilisant le plateau de rangement du peigne.

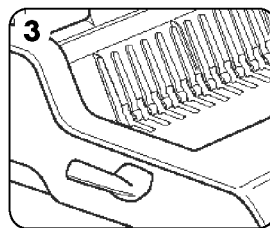

3. Insérez le peigne de plastique dans le mécanisme d'ouverture.

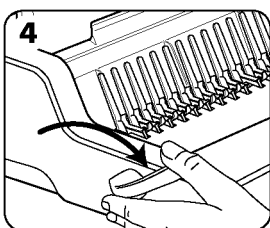

4. Tirez le levier d'ouverture du peigne vers l'avant pour ouvrir le peigne.

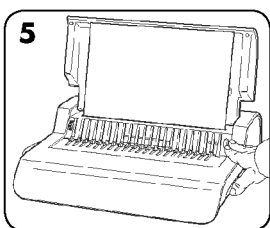

5. Testez la perforation sur des feuilles de rebuts pour vérifier le réglage du guide de tranche.

## OPÉRATIONS POUR RELIER

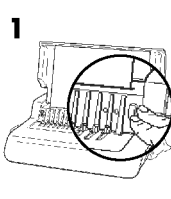

1. Perforez d'abord les couvertures avant et arrière.

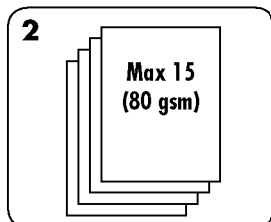

2. Perforez les feuilles en petits lots qui ne surchargent pas l'appareil ou l'utilisateur.

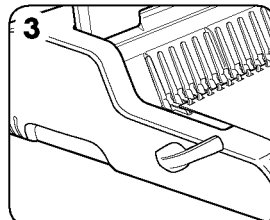

3. Chargez les feuilles perforées directement sur le peigne ouvert. Commencer avec l'avant du document.

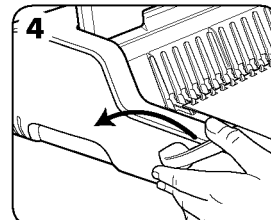

4. Lorsque toutes les feuilles perforées sont chargées sur le peigne, poussez le levier du peigne vers l'arrière pour fermer le peigne et retirer le document relié.

## CORRIGER UN DOCUMENT RELIÉ

D'autres feuilles peuvent être incluses ou retirées en tout temps en ouvrant, puis en fermant le peigne tel que décrit précédemment.

## RETRAIT DES ROGNURES

Le plateau de déchets se trouve sous l'appareil et vous pouvez y avoir accès du côté droit. Pour les meilleurs résultats, videz régulièrement le plateau.

## RANGEMENT

Éteignez l'appareil. Abaissez le couvercle. Les relieuses à peigne Pulsar-E sont conçues pour être rangées horizontalement sur le bureau.

## DÉPANNAGE

Problème	Cause	Solution
Aucun voyant d'alimentation vert	L'appareil n'est pas sous tension	Mettez l'appareil en marche à l'arrière près de l'entrée de la fiche et à la prise
Voyant lumineux rouge	L'appareil est surchargé en perforant	Enfoncez le bouton de perforation. L'appareil retirera les poinçons et se réinitialisera. Continuez ce processus jusqu'à la fin du cycle de perforation
Les trous perforés ne sont pas centrés	Guide de tranche n'est pas réglé	Ajustez le guide de tranche jusqu'à ce que le motif des trous soit exact
L'appareil ne perce pas	Blocage	Vérifiez que le plateau de déchets est vide. Vérifiez s'il y a un blocage à l'entrée de papier
Les trous perforés ne sont pas parallèles à la tranche	Des débris sont coincés sous les emporte-pièces	Prenez un carton rigide et glissez-le à l'entrée de papier. Déplacez le carton de côté pour dégager toutes rognures dans le plateau de déchets
Le plateau de déchets fuit	Le plateau de déchets n'est pas inséré correctement ou la 'fonction de rafale' est activée	Vérifiez que le plateau de déchets est vide et que la 'fonction de rafale' est fermée
Trous partiels	Les feuilles ne sont pas alignées correctement pour le motif de perforations	Ajustez le guide de tranche et testez sur des feuilles de rebuts jusqu'à ce que ce soit exact
Bords de trous endommagés	Surcharge possible de l'appareil	Perforez les couvertures de plastique avec les feuilles de papier. Réduisez le nombre de feuilles à perforer
Le plateau de déchets fuit	Le plateau de déchets n'est pas inséré correctement ou la 'fonction de rafale' est activée	Vérifiez que le plateau de déchets est vide et que la 'fonction de rafale' est fermée

### Vous avez besoin d'aide ?

Service à la clientèle...

[www.fellowes.com](http://www.fellowes.com)

Laissez nos experts vous aider à trouver une solution. Appelez toujours Fellowes avant de contacter l'endroit d'achat.

## GARANTIE

Fellowes garantit que toutes les pièces de la relieuse seront exemptes de tout vice de matériau ou de fabrication pendant une période de 2 ans à partir de la date d'achat par le consommateur initial. Si une pièce s'avère défectueuse durant la période de garantie, votre seul et unique recours sera la réparation ou le remplacement de la pièce défectueuse à la discrétion et aux frais de Fellowes. Cette garantie ne couvre pas les cas de mauvaise utilisation, mauvaise manipulation ou réparation non autorisée. Toute garantie implicite, y compris celle de qualité marchande ou d'adaptation à une utilisation particulière, se limite par la présente à la durée

de la période de garantie appropriée établie dans ce document. En aucun cas Fellowes ne sera tenue responsable de quelque façon que ce soit de tout dommage consécutif attribuable à ce produit. Cette garantie vous donne des droits juridiques spécifiques. Vous pourriez aussi avoir d'autres droits juridiques différents de cette garantie. La durée, les modalités et les conditions de cette garantie s'appliquent partout au monde sauf dans les cas où différentes limites, restrictions ou conditions pourraient être exigées par la loi locale. Pour plus de détails ou pour obtenir un service sous cette garantie, veuillez contacter Fellowes ou votre concessionnaire.

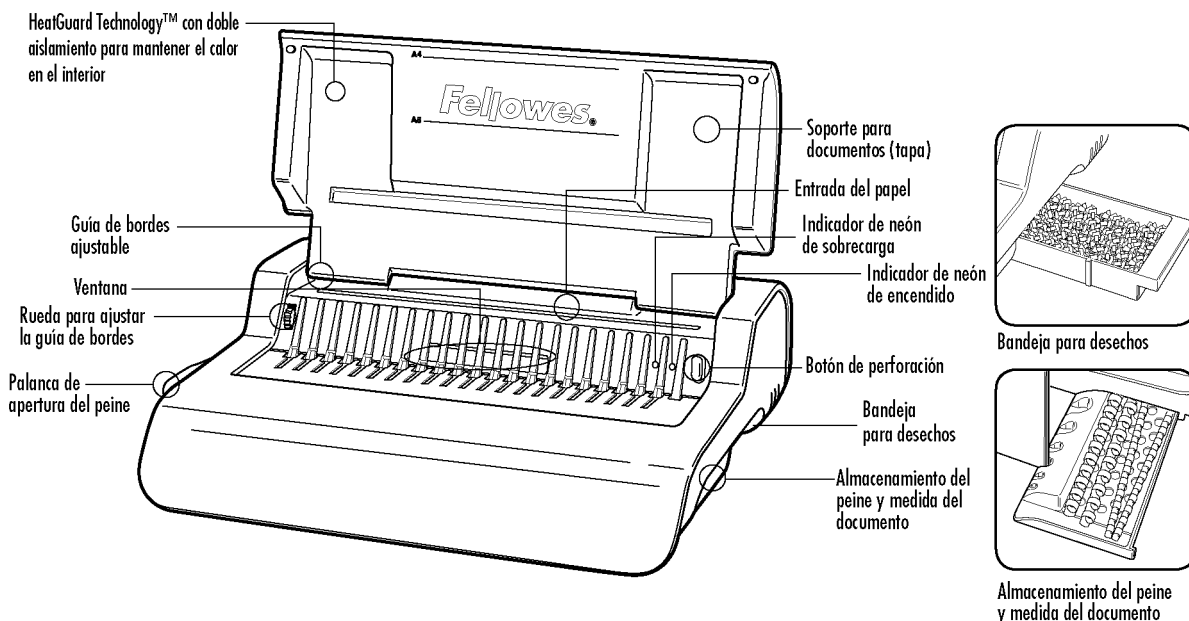

## CAPACIDADES

### Capacidad de perforación

#### Hojas de papel

70-80 g	15 hojas
---------	----------

#### Tapas transparentes

100-200 micrones	3 hojas
más de 200 micrones	2 hojas

### Otras tapas estándar

160-270 g	3 hojas
más de 270 g	2 hojas
Voltaje:	120V CA 60Hz
Corriente:	2A
Ciclo de trabajo:	30 minutos encendido / 30 minutos apagado

## CAPACIDAD DE ENCUADERNACIÓN

Tamaño máximo del peine	38 mm
Tamaño máx. del documento (80 g)	300 hojas

## INFORMACIÓN TÉCNICA

Dimensiones del papel	carta	Capacidad de la bandeja para desechos	aprox. 1500 hojas
Ranuras de perforación	19	Vataje del motor	100
Espaciado	14,28 mm	Peso neto	9,5 kg
Guía de bordes ajustable	sí, giratoria	Dimensiones (LxPxA)	460 x 390 x 130 mm

## INSTRUCCIONES DE SEGURIDAD IMPORTANTES ¡Léalas antes de usar la máquina!



### PRECAUCIÓN

Consérvelas como referencia futura

Al perforar;

- siempre asegúrese de que la máquina esté sobre una superficie estable
- perfore hojas a modo de prueba y configure la máquina antes de perforar los documentos finales
- retire las grapas y otros artículos de metal antes de la perforación
- nunca supere la capacidad indicada de las máquinas

Mantenga la máquina alejada de fuentes de calor o agua.

Nunca intente abrir o reparar la máquina de ninguna otra forma.



Enchufe la máquina en un tomacorriente con fácil acceso.

Apague la máquina después de cada uso.

Desenchufe la máquina cuando no la utilice durante un período extenso.

Nota: esta máquina incluye un dispositivo de corte térmico que se activa cuando la máquina se sobrecalienta durante el uso. Se restablecerá automáticamente cuando la máquina sea segura para operarla.

## DIÁMETRO DEL PEINE Y TAMAÑOS DE LOS DOCUMENTOS

			
	mm	pulg.	número de páginas
	6	1/4	2-20
	8	5/16	21-40
	10	3/8	41-55
	12	1/2	56-90
	16	5/8	91-120
	18	1 1/16	121-150
	22	7/8	151-180
	25	1	181-200
	32	1 1/4	201-240
	38	1 1/2	241-340

## INSTALACIÓN

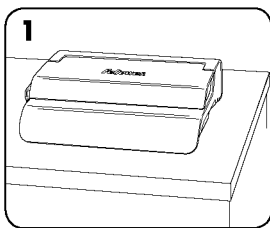

**1.** Asegúrese de que la máquina esté sobre una superficie estable.

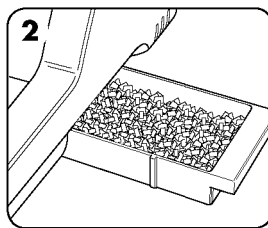

**2.** Verifique que la bandeja para desechos esté vacía y que esté correctamente colocada.

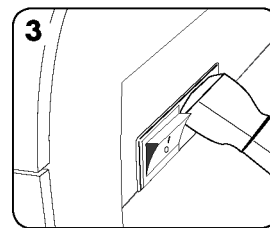

**3.** Conecte el cable de alimentación en la entrada en la parte posterior de la plastificadora.

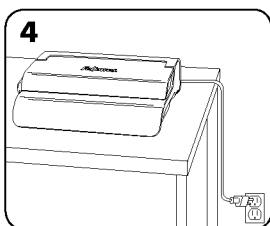

**4.** Enchufe la máquina en un enchufe de corriente con fácil acceso. Encienda la alimentación eléctrica.

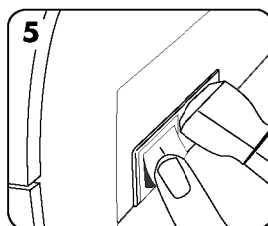

**5.** Encienda la máquina (en la parte trasera de la máquina).

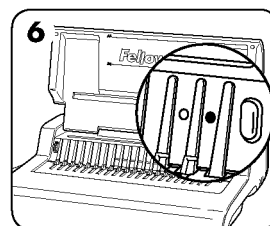

**6.** Levante la tapa. Verifique que el indicador verde de neón de encendido esté iluminado. Asegúrese de que la palanca de apertura del peine esté colocada hacia atrás.

# ESPAÑOL

## ANTES DE LA ENCUADERNACIÓN

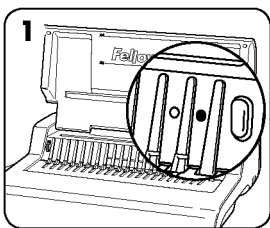

1. Verifique que el indicador verde de neón de encendido esté iluminado.

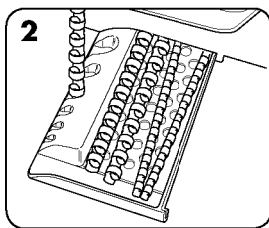

2. Seleccione el diámetro correcto del peine con la bandeja de almacenamiento del peine.

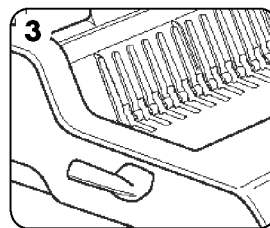

3. Inserte el peine de plástico en el mecanismo de apertura.

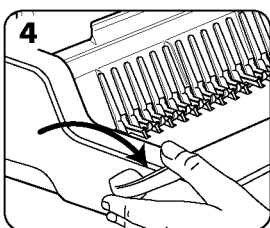

4. Empuje la palanca de apertura del peine hacia adelante para abrir el peine.

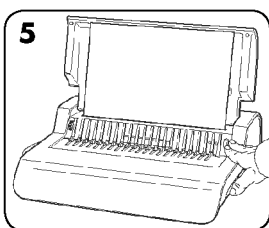

5. Perfore hojas a modo de prueba para verificar la configuración de la guía de bordes.

## PASOS PARA LA ENCUADERNACIÓN

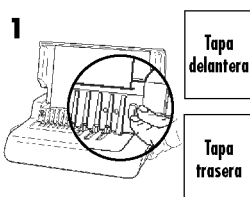

1. Primero, perfore las tapas delanteras y traseras.

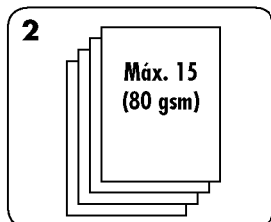

2. Perfore las hojas en lotes pequeños de modo de no sobrecargar la máquina ni al usuario.

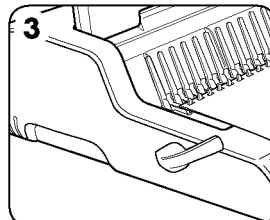

3. Cargue las hojas perforadas directamente en el peine abierto. Comience con la parte delantera del documento.

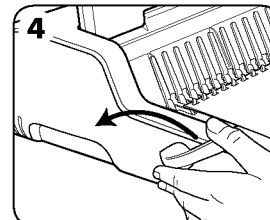

4. Una vez que todas las hojas perforadas estén cargadas en el peine, empuje la palanca del peine hacia atrás para cerrar el peine y retire el documento encuadernado.

## CORRECCIÓN DE UN DOCUMENTO ENCUADERNADO

Es posible incluir o quitar hojas adicionales en cualquier momento al abrir y luego cerrar el peine tal como se describió anteriormente.

## EXTRACCIÓN DE LOS RECORTES DESECHADOS

La bandeja para desechos está ubicada debajo de la máquina y se obtiene acceso a ésta desde el lado derecho. Para obtener mejores resultados, vacíe la bandeja con regularidad.

## ALMACENAMIENTO

Apague la máquina. Baje la tapa. La encuadernadora con peine Pulsar-E está diseñada para almacenarse horizontalmente sobre el escritorio.

## SOLUCIÓN DE PROBLEMAS

Problema	Causa	Solución
La luz verde de encendido no está iluminada	La máquina no está encendida	Encienda la máquina en la parte posterior junto a la entrada del enchufe y en el tomacorriente
Luz roja de estado en espera	La máquina se sobrecargó al perforar	Presione el botón de perforación. La máquina cancelará las perforaciones y se restablecerá. Continúe este proceso hasta que finalice el ciclo de perforación
Los agujeros perforados no están centrados	No se colocó la guía de bordes	Ajuste la guía de bordes hasta que el patrón de los agujeros sea correcto
La máquina no perfora	Bloqueo	Verifique que la bandeja para desechos esté vacía. Verifique que la entrada del papel no esté bloqueada
Los agujeros perforados no están paralelos al borde	Hay desechos debajo de los troqueles	Deslice un cartón rígido por la entrada del papel. Mueva el cartón de manera lateral para liberar los recortes sueltos en la bandeja para desechos
La bandeja para desechos pierde	La bandeja para desechos no está correctamente insertada o se ha activado la encuadernación adhesiva (burst)	Verifique que la bandeja para desechos esté vacía y que la encuadernación adhesiva no esté activada
Agujeros parciales	Las hojas no están correctamente alineadas al patrón de perforación	Ajuste la guía de bordes y perforo hojas a modo de prueba hasta corregir el problema
Bordes de agujeros dañados	Es posible que haya sobrecargado la máquina	Perfore las tapas plásticas con hojas de papel. Reduzca la cantidad de hojas que perfora
La bandeja para desechos pierde	La bandeja para desechos no está correctamente insertada o se ha activado la encuadernación adhesiva (burst)	Verifique que la bandeja para desechos esté vacía y que la encuadernación adhesiva no esté activada

### ¿Necesita ayuda?

Servicio de atención al cliente...  
[www.fellowes.com](http://www.fellowes.com)  
Deje que nuestros expertos lo ayuden y le den una solución. Siempre llame a Fellowes antes de comunicarse con su vendedor.

## GARANTÍA

Fellowes garantiza que todas las otras piezas de la encuadernadora estarán libres de defectos de material y mano de obra durante 2 años a partir de la fecha en que el consumidor original haya adquirido el producto. Si se encuentra algún defecto en cualquiera de las piezas durante el período de garantía, la única y exclusiva solución será la reparación o el cambio de la pieza defectuosa, a criterio y cuenta de Fellowes. Esta garantía no se aplica en los casos de uso indebido, manejo inapropiado o reparación no autorizada. Por medio del presente, toda garantía implícita, incluida la garantía de comerciabilidad o adaptabilidad para un propósito específico, se

limita al período de duración correspondiente de la garantía conferida anteriormente. En ningún caso, Fellowes será responsable de cualquier daño directo, que pueda atribuírsele a este producto. Esta garantía le confiere derechos legales. Podría tener otros derechos legales que difieran de lo expuesto en esta garantía. La duración, los términos y las condiciones de esta garantía son válidos en todo el mundo, excepto en los lugares donde la legislación local exija limitaciones, restricciones o condiciones diferentes. Para obtener más detalles o recibir servicio conforme con esta garantía, comuníquese con Fellowes o con su distribuidor.



## Useful Phone Numbers

### Help Line

Australia	+ 1-800-33-11-77
Canada	+ 1-800-665-4339
Europe	00-800-1810-1810

México	+ 1-800-234-1185
United States	+ 1-800-955-0959

### Fellowes

Australia	+ 61-3-8336-9700
Benelux	+ 31-(0)-76-523-2090
Canada	+ 1-905-475-6320
Deutschland	+ 49-(0)-5131-49770
España	+ 34-91-748-05-01
France	+ 33-(0)-1-30-06-86-80
Italia	+ 39-071-730041

Japan	+ 81-(0)-3-5496-2401
Korea	+ 82-2-3462-2884
Malaysia	+ 60-(0)-35122-1231
Polska	+ 48-(0)-22-771-47-40
Singapore	+ 65-6221-3811
United Kingdom	+ 44-(0)-1302-836836
United States	+ 1-630-893-1600



1789 Norwood Avenue, Itasca, Illinois 60143-1095 • USA • 630-893-1600

[fellowes.com](http://fellowes.com)

Australia  
Benelux

Canada  
China

Deutschland  
España

France  
Italia

Japan  
Korea

Polska  
Singapore

United Kingdom  
United States